

Eierskap til egen kunnskap og kompetanse- Patent og design

Jon D. Heggstad

Scandic Oslo Airport 13.-14. april

Registrerte immaterielle rettigheter - IPR

- **Patenter**
- **Varemerker**
- **Design**
- **Registrerte vs. Uregistrerte rettigheter (copyright, åndsverk, markedsføringsloven osv.)**

Kort om Patentstyret og andre patentverk

- Etat under NHD, ca 260 ansatte (EPO 6800 ansatte i 2009; USPTO 6840 , SIPO 13240 GRANSKERE)
- Behandler søknader om patent og registrering av design og varemerker i Norge
- Forvalter lovene om patent, varemerke- og designbeskyttelse

Kort om Patentkontorer

- Private aktører
- Jobber som konsulenter/rådgivere for søkere av patent, varemerke- og designbeskyttelse
- Tilbyr teknisk og juridisk bistand til oppfinnere, bedrifter og næringsdrivende innenfor immaterialretten
- De store har egne advokater

Hvorfor er det viktig med fokus på IPR

- IPR kan representere betydelige verdier som kan utnyttes kommersielt
- Kontroll over konkurrenter, kunnskap om aktører
- Trygghet for investorer
- IPR kan gi enerett – konkurransefortrinn
- Systemene knyttet til immaterielle rettigheter kan utnyttes;
 - **Som informasjons- og inspirasjonskilde**
 - **For beskyttelse**
 - **Som verktøy for å unngå å gjøre inngrep i andres rettigheter**

Hvem utgjør en trussel, og hvordan hjelper registrerte rettigheter?

- Konkurrenter
- Underleverandører/Samarbeidspartnere
- Tidligere ansatte (ansettelsesavtaler?)
- Markedsføringsloven?

PATENT VAREMERKE DESIGN

Beskyttelse ved patent og design



MERKET FOR GOD DESIGN
NORSK DESIGNRÅD



(12) **PATENT**

(19) NO

(11) **324885**

(13) **B1**

NORGE

(51) Int Cl.
A47D 13/04 (2006.01)

.*baa.no*

Patentstyret

(21)	Søknadsnr	20065994	(86)	Int.inng.dag og søknadsnr
(22)	Inng.dag	2006.12.22	(85)	Videreføringsdag
(24)	Løpedag	2006.12.22	(30)	Prioritet
(41)	Alm.tilgj	2007.12.27		
(45)	Meddelt	2007.12.27		
(73)	Innehaver	Krabat AS, Postboks 491, 1327 LYSAKER		
(72)	Oppfinner	Tom-Arne Solhaug, Silurveien 30, 0380 OSLO		
(74)	Fullmektig	Bryn Aarflot AS, Postboks 449 Sentrum, 0104 OSLO		

(54)	Benevnelse	Hjelpemiddelanordning for å hjelpe barn å krabbe
(56)	Anførte publikasjoner	US 3.129.952, US 3.532.356, US 4.569.532
(57)	Sammendrag	

Den foreliggende oppfinnelsen vedrører en hjelpemiddelanordning for å lette krabbing for barn. Anordningen omfatter, en ramme 1 med rulleelementer 3, 5 for å kunne bevege anordningen over et underlag og et med rammen 1 forbundet støtteelement 2 med en støtteflate. Støtteelementet 2 er dreibart innfestet i rammen 1 slik at det tillates en vippebevegelse av støtteelementet 2 i forhold til rammen 1 mellom to ytterstillinger. Et fjæringselement 4 er tilveiebringer fjæring mellom rammen 1 og støtteelementet 2.

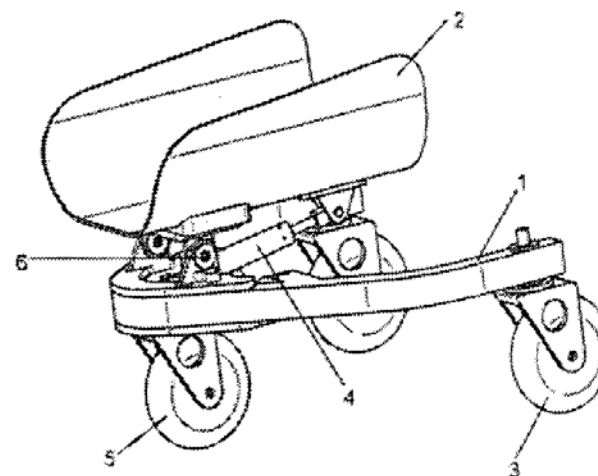

PATENTKRAV

1. Hjelpemiddelordning for å hjelpe barn å krabbe, med en ramme (1) med
5 rulleelementer (3, 5) for å kunne bevege anordningen over et underlag og et med
rammen (1) forbundet støtteelement (2) med en støtteflate,
karakterisert ved
at støtteelementet (2) er bevegelig innfestet i rammen (1) slik at det tillates en
vippebevegelse av støtteelementet (2) i forhold til rammen (1) mellom to
10 ytterstillinger; og
et fjæringselement (4) for tilveiebringelse av fjæring mellom rammen (1) og
støtteelementet (2).

PATENT VAREMERKE DESIGN



NORGE

(12) PATENT

(19) NO

(11) 320855

(13) E

(51) Int Cl.

F16B 13/02 (2006.01)

F16B 13/14 (2006.01)

Patentstyret

(21)	Søknadsnr	20025310	(86)	Int.inng.dag og søknadsnr	
(22)	Inng.dag	2002.11.05	(85)	Videreføringsdag	
(24)	Løpedag	2002.11.05	(30)	Prioritet	Ingen
(41)	Alm.tilgj	2004.05.06			
(45)	Meddelt	2006.02.06			
(73)	Innehaver	Grepil Plast AS , Roraskogen 12, 3739 SKIEN, NO			
(72)	Oppfinner	Toralf Hustveit, Vesteråsveien 23, 3960 STATHELLE, NO			
(74)	Fullmektig	Protector Intellectual Property Consultants AS , Postboks 5074 Majorstua, 0301 OSI			
(54)	Benevnelse	Friksjonsplugg			
(56)	Anførte publikasjoner	EP 756092, FR 2557223, GB 1211245			
(57)	Sammendrag				

Denne oppfinnelsen angår en festeplugg for feste i hull i et hardt materiale, for eksempel betong eller lettbetong, omfattende en kjerne 2 av et hardt materiale og minst én ytre del 3 festet rundt kjernen, hvilken ytre del er dannet i et mykt materiale og rager utenfor kjernen i radiell retning.

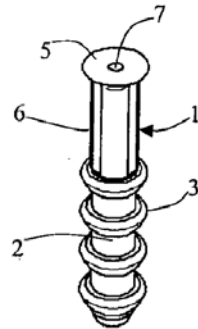

Oppfinnelser - Patenter

- Beskriver en teknisk løsning, fremgangsmåte eller produkt
- Må være nytt
- Må være tilstrekkelig forskjellig fra annen teknikk, - oppfinneshøyde
- Må kunne anvendes industrielt
- Har alltid én eller flere oppfinnere
- Fra 4-5 til mange hundre siders lengde

Patenter

- Gir rett til å hindre andre i å gjøre det patentet definerer (ikke til å utøve oppfinnelsen)
- Granskes i "alle" lands patentlitteratur
- En slags kontrakt med samfunnet – publiseres etter 18 mnd.
- 20 års maksimal varighet
- Er dyrt og tidkrevende – behandling går over flere år
- Internasjonalt system PCT - EPC
- Databaser: <http://ep.espacenet.com/> og <http://patft.uspto.gov/>

- statistikk

- Antall innleverte patentsøknader i Norge 2010: 1813 derav 1178 fra Norge (dramatisk nedgang)
- Antall godkjente patenter fra det europeiske patentverket 2008: 59.819
- Antall innleverte patentsøknader til WIPO /PCT 2007: 155.900
- Antall innleverte patentsøknader til SIPO (Kina) 2010: 391.177

Designregistrering

- 54) **Produkter** 1. Hjelpemiddel for krabbing
2. Hjelpemiddel for krabbing
- (60) **Anmerkning** Registreringen gjelder samregistrering.
- (51) **Klasse** 12-12 Perambulators, invalid chairs, stretchers
- (71) **Søker** Krabat AS, Ravnsborgveien 56, 1395 HVALSTAD , NO
- (73) **Innehaver** Krabat AS, Ravnsborgveien 56, 1395 HVALSTAD , NO
- (74) **Fullmektig** Bryn Aarflot AS, Postboks 449 Sentrum, 0104 OSLO , NO
- (72) **Designer** Formel Industriedesign AS, Sandakerveien 24 C, 0473 OSLO , NO



Reg.nr: 78299

Søkn.nr: 20040120

Inngitt: 2004.03.11

Allm. tilgj.: 2004.09.11

Reg.dat: 2004.10.20

Kunngjort: 2004.11.08

Reg. gjelder til: 2009.03.11

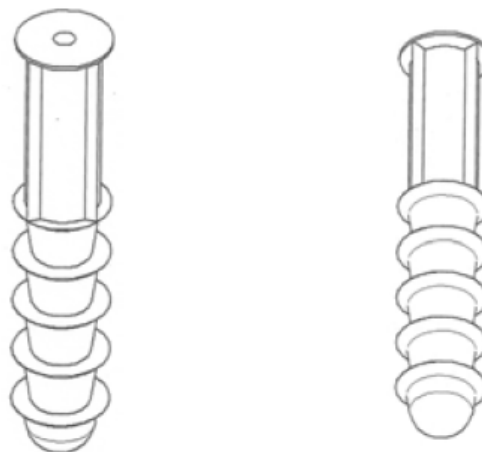

Produkt: Ekspansjonsplugg, klasse 8-08.

Innehaver: Grepplast AS, Røraskogen 12, 3739 Skien, NO

Fullmektig: Protector Intellectual Property Consultants AS, Postboks 5074 Majorstua, 0301 Oslo, NO

Designer: Toralf Hustveit, Vesteråsveien 23, 3960 Stathelle, NO

Anmerkning: Det er foretatt supplerende undersøkelse.

PATENT VAREMERKE DESIGN

- (54) **Produkt: 1-4. Skilt**
- (51) **Klasse: 1-4. 20-03**
- (73) **Innehaver: Financiere Clairac, 71, Avenue Victor Hugo, 75116 PARIS, FR**
- (72) **Designer: Christian Boehm, 9, Rue Leitersperger, 67100 STRASBOURG, FR (Design nr. 1, 2 og 3.)**
- Olivier Raymond, 45, Rue Gabrirl Péri, 92300 LEVALLOIS-PERRET, FR (Design nr. 4)
- (60) **Anmerkning: Designene er i farger. Registreringen gjelder samregistrering.**



(11) **Reg.nr.:** 082712
(21) **Søkn.nr.:** 20100365
(22) **Inngitt:** 2010.07.20
(24) **Løpedag:** 2010.07.20
(43) **Allm. tilgj.:** 2010.07.20
(15) **Registrert:** 2011.01.06
(45) **Kunngjort:** 2011.01.24
(18) **Reg. gjelder til:** 2015.07.20
(55) **Avbildning(er):**



1.1



2.1



2.2

(74) **Fullmektig:** Bryn Aarflot AS, Postboks 449 Sentrum, 0104 OSLO, NO
(54) **Produkt:** 1-2. Lekekjøretøy
(51) **Klasse:** 1-2. 21-01
(73) **Innehaver:** Franz Schneider GmbH & Co KG, Siemensstrasse 13-19, 96465 NEUSTADT B COBURG, DE
(72) **Designer:** Ulrich Ewringmann, Wallbergstrasse 3, 82024 TAUFKIRCHEN, DE
(30) **Prioritet:** 2010.01.21 EM 001659467
(60) **Anmerkning:** Registreringen gjelder samregistrering.

Designregistrering

- Forvaltes av patentverkene
- Beskytter kun utseende
- "Alt" kan registreres
- Må være nytt og "ha individuell karakter" - helhetsinntrykket designen gir en informert bruker må skille seg fra helhetsinntrykket en slik bruker får av annen design
- Varer inntil 25 år i Norge og EU. Varierer noe internasjonalt.
- Haag avtalen og EU design.....

Designregistrering

- Publiseres etter 6 mnd. i Norge, men dette varierer mellom forskjellige land
- Kan vise hele eller deler av en design
- Granskes ikke
- Opp til andre designere eller andre å klage
- Billig og raskt å få registrering sammenliknet med patent
- Skånefrist – ett år i Norge
- Ingen som "passer på"

Andre designeksempler:

- Skjermbilder/ikoner/datagrafikk (Animasjoner lov fra juni 2010!)
- Fonter
- Interiører/eksteriører
- Emballasje
- [Designtidende](#)

- statistikk

- Antall innleverte designsøknader i Norge 2010: 629, en nedgang på 8 % fra 2009, derav 332 fra Norge
- Antall godkjente design EU (OHIM) 2010: 73 228
- Antall innleverte godkjente design JAPIO (Japan) 2010: 27 438
- Antall innleverte designsøknader til SIPO (Kina), 2010: 421 273

PATENT VAREMERKE DESIGN

- The Procter & Gamble Company (USA) topped the list of largest users with 127 design applications in 2010. 2. Koninklijke Philips Electronics N.V. (The Netherlands), 3. Vestel Beyaz Esya (Turkey), 4. Volkswagen Aktiengesellschaft (Germany), 5. Gillette Company (USA), 6. Daimler AG (Germany), 7. Pi-Design AG (Switzerland), 8. Swatch AG (Switzerland), 9. Braun GmbH (Germany) 10. Société des Produits Nestlé (Switzerland).
- In 2010, 11.4 % of the recorded designs were in the field of the packages (mostly for foodstuff and cosmetics) and the containers for the transport and handling of goods, such as plastic bottles. This was followed by clocks and watches (9.1%), and furnishing (8.3%)
- In 2010, 2,216 international registrations containing 11,238 designs were recorded, which is an average of 5 designs per international registration. This amount increased by 26.7% compared with 2009. During the same period, the number of designations of member states per registration increased by 6.3%.
- At the end of 2010, 25,633 registrations were active. These registrations contained 107,834 active designs. The number of right holders amounted to 7,919, or a 2.5% over 2009. The majority of rights holders (96.02%) own a portfolio of registrations amounting to a maximum of 10 designs, showing extensive use by small and medium-sized enterprises .

Forundersøkelser

- Let selv i patentdatabaser!
- Bestill søk i patentdatabaser
- Bestill søk i designdatabaser
- Følg med på konkurrenter!
- Overvåkning: Konkurrenter - Spesielle produkter – Spesifikke søknader OSV.
- Få utført "Freedom to operate" analyser
- Databaser: <http://ep.espacenet.com/> og <http://patft.uspto.gov/>

Takk for oppmerksomheten!

Ta gjerne kontakt hvis du
har spørsmål:

Jon D. Heggstad: jh@baa.no